

KLIFTING INDUSTRY CO., LTD.

Троллейный шинопровод с медноголовкой

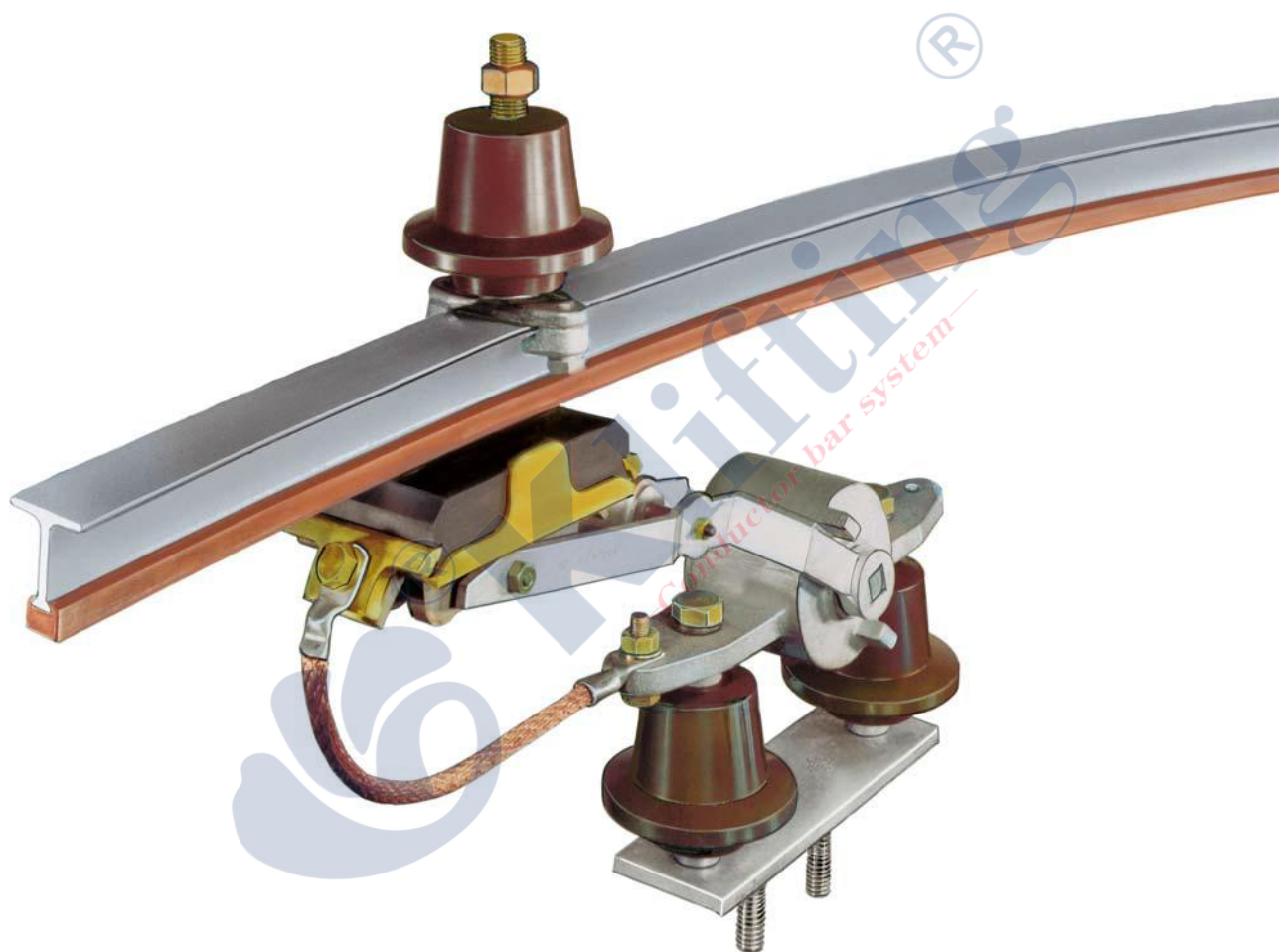

Каталог

Использованная среда.....	1
Преимущество продукции	1
Троллейный шинопровод с медноголовкой.....	2
Троллейный шинопровод с медноголовкой.....	3
Троллейный шинопровод с медноголовкой(полая алюминия).....	4
Медный троллейный шинопровод.....	4
Части.....	5
Вычислительный коэффициент.....	6



®

Kliffing

Conductor bar system

Введение

Твёрдый троллейный шинопровод состоит из медного стержня в форме лестницы и швеллера или Т-образного медного стержня и швеллера из алюминия. Используйте высокопрочные специальные изоляторы в качестве опоры и получили мобильный троллейный шинопровод, который можно снабжать электроэнергией разные подъёмные механизмы и оборудование.

Ток твердого троллейного шинопровода может быть от 200А до 1500А.

Использованная среда

Эта серия троллейных шинопроводов можно использовать на заводе машиностроительных, верфи, заводе по производству металлоконструкций, электростанции, сталелитейном заводе (коксовые печи, производство чугуна, сталеплавильное производство, непрерывное литье, горячая прокатка, зона охлаждающего слоя, стальной шлак, стальной лом и т. Д.) С высокая температура окружающей среды, в местах с частым движением; также может использоваться для мобильного электроснабжения в метро и различных системах пассажирского транспорта.

Преимущество продукции

1. Двигаться безопасно, отключение питания происходит редко, и его можно использовать в суровых условиях, таких как высокая температура, высокая запыленность и сильная коррозия;
2. Высокая механическая прочность, нелегко согнуть и деформировать, выдерживает сильный импульсный ток короткого замыкания;
3. Ток нагрузки может быть установлен в соответствии с требованиями клиента, максимум может достигать 1500 мм², а напряжение может достигать более 6 кВ;
4. Большая площадь тепло выпуска, компактная и простая конструкция, просто установка и обслуживание;
5. Токосъемник использует давление пружины кручения и биполярную электрическую щетку, которая имеет отличную емкость для хранения энергии;
6. Место шинопровода можно на верх, в низ или в боковой стороне. ну рекомнатать в боковой стороне.
7. Для решения ситуация разрыхления винтов, вызванного выстукивания при движении троллейного шинопровода, использовать технологию установни ласточкин-хвост. И гарантия система прочная и надежная.

➤ **Троллейный шинопровод с медноголовкой**

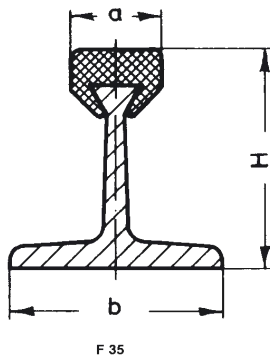

тип	площадь сечения стали mm ²	Площадь сечения меди mm ²	a mm	b mm	H mm	Вес кг/м	Максимальный ток mm ²	номер
KS 35/80-6	230	80	15	35	34	15.2	340	200015
KS 35/85-6	230	85	15	35	34.5	15.5	457	200025
KS 35/90-6	230	90	15	35	35	15.8	372	200035
KS 35/100-6	230	100	15	35	36.5	16.34	402	200045
KS 35/130-6	230	130	18	35	36	17.9	492	200055
KS 35/170-6	230	170	18	35	38	20.0	612	200065
KS 35/200-6	230	200	18	35	40	21.6	700	200075

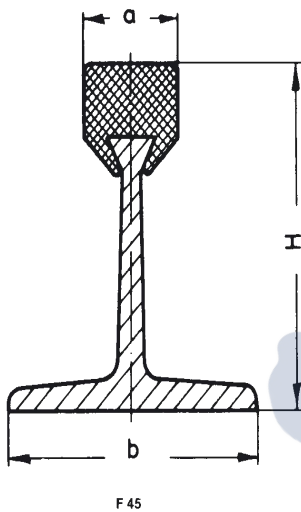

тип	площадь сечения стали mm ²	Площадь сечения меди mm ²	a mm	b mm	H mm	Вес кг/м	Максимальный ток mm ²	номер
KS 50/220-6	460	220	20	50	50	35.7	850	200115
KS 50/270-6	460	270	20	50	53	38.4	1000	200225
KS 50/300-6	460	300	20	50	54	40.0	1100	200335
KS 50/350-6	460	350	30	50	61	42.5	1200	200445
KS 50/370-6	460	370	30	50	62	43.5	1300	200555
KS 50/400-6	460	400	30	50	63	45.3	1400	200565

Стандарная длина 6м или 7м

Другие длины можно заказать по требованиям клиентов.

Часть можно использовать оцинкованная сталь или противопожарный лак.

➤ **Троллейный шинопровод с медноголовкой**

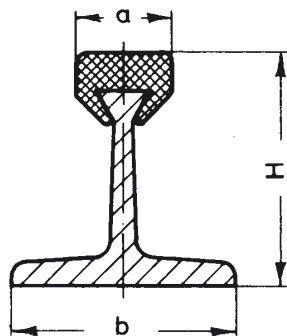

тип	площадь сечения стали mm ²	Площадь сечения меди mm ²	a mm	b mm	H mm	Вес кг/м	Максимальный ток mm ²	номер	тип
КА 35/ 30-7	30	265	230	32.5	14.2	35	1.10	600	201010
КА 35/ 50-7	50	265	180	33.0	14.6	35	1.18	675	201020
КА35/100-7	100	265	230	36.0	15.3	35	1.63	800	201030

Стандарная длина 6м или 7м

Другие длины можно заказать по требованиям клиентов.

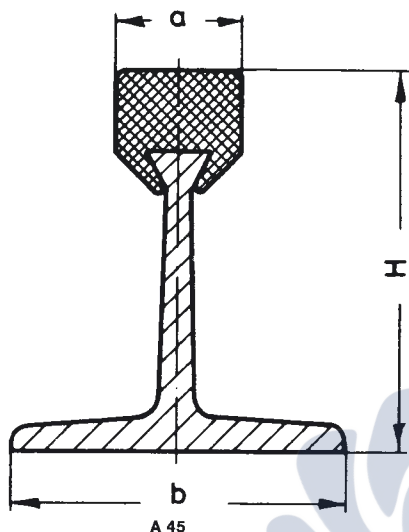

тип	площадь сечения стали mm ²	Площадь сечения меди mm ²	a mm	b mm	H mm	Вес кг/м	Максимальный ток mm ²	номер	тип
КА 45/ 50-7	50	355	225	43.1	14.6	45	1.42	800	201040
КА 45/100-7	100	355	275	46.0	15.3	45	1.87	900	201050
КА 45/150-7	150	355	325	48.3	17.3	45	2.32	1000	201060
КА 45/200-7	200	355	375	50.8	17.3	45	2.77	1100	201070
КА 45/300-7	300	355	475	56.3	17.6	45	3.67	1250	201080
КА 45/400-7	400	355	575	59.3	19.6	45	4.57	1450	201090

Стандарная длина 6м или 7м

Другие длины можно заказать по требованиям клиентов.

➤ **Троллейный шинопровод с медноголовкой(полая алюминия)**

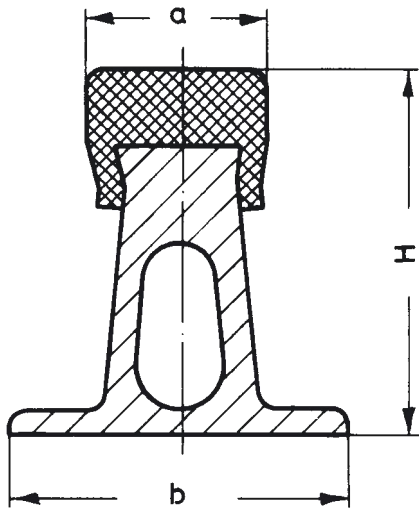

тип	площадь сечения стали mm ²	Площадь сечения меди mm ²	a mm	b mm	H mm	Вес кг/м	Максимальный ток mm ²	номер
КН 45/60-7	60	360	41	22	45	2.15	1000	202060
КН 45/110-7	110	410	42	23	45	2.60	1050	202110
КН 45/150-7	150	450	43	24	45	2.96	1150	202150
КН 45/200-7	200	500	43	25	45	3.41	1200	202200
КН 45/300-7	300	600	49	24	45	4.31	1350	100817

Стандарная длина 6м или 7м

Другие длины можно заказать по требованиям клиентов.

➤ **Медный троллейный шинопровод**

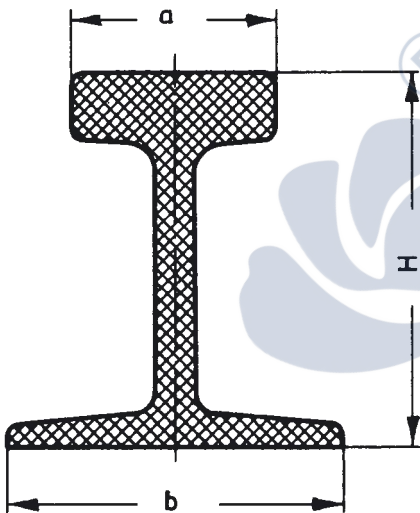

тип	площадь сечения стали mm ²	Площадь сечения меди mm ²	a mm	b mm	H mm	Вес кг/м	Максимальный ток mm ²
КС 20/400-7	400	45	12	35	3.55	1050	203400
КС 35/500-7	500	50	16	45	4.45	1200	203500
КС 45/600-7	600	50	25	45	5.32	1350	203600
КС 45/800-7	800	50	27	45	7.12	1550	203800

Стандарная длина 6м или 7м

Другие длины можно заказать по требованиям клиентов.

Части

Токоприемники



Изолятор

Опора

Соединительный лист



Вычислительный коэффициент

Если вам нужно троллейный шинопровод, давайте заполнять следующие информации.

О клиенте:			
Наименование компании		проект	
Человек связи		телефон	
факс		адрес	
дата		Электронная почта	
сайт			

О проекте:			
Количество тро-шинопровода		Тип оборудования электроснабжения	
Напряжение работы(в)		частота	
Выбрать тип (трёхфазный/переменный/постоянный)		Длина рельса	
Место монтажа шинопровода (вертикальный/прямой)		Расстояние поддержки(не более 2 метра)	
Количество электроснабжения однотроллейного шинопровода		Использовать в закрытом помещении или на улице	
Исключительная рабочая среда(мокрый,многопыль,химикаты)			
Самая высокая температура		Самая низкая температура	
Место и количество секции			
Подпорка нужно или не			
Схема троллейного шинопровода			
Максимальное падение напряжения от точки питания до токоприемника			
Прочие данные			

Двигатель(давайте отметите работать в одно время и запускать в одно время)	оборудование1						
	мощность (KW)	Номинальный ток			Пусковой ток		
		A	COSφN	%ED	A	COSφA	Тип запуски
Основной подъемный двигатель							
Аксессуарный подъемный двигатель							
Большой автомобильный двигатель							
Маленький автомобильный двигатель							
Тип двигателя: Двигатель с короткозамкнутым ротором; двигатель с скользящим кольцом;двигатель с переменной частотой							

Двигатель(давайте отметите работать в одно время и запускать в одно время)	Оборудование2						
	мощность (KW)	Номинальный ток			Пусковой ток		
		A	COSφN	%ED	A	COSφA	Тип запуски
Основной подъемный двигатель							
Аксессуарный подъемный двигатель							
Большой автомобильный двигатель							
Маленький автомобильный двигатель							
Тип двигателя: Двигатель с короткозамкнутым ротором; двигатель с скользящим кольцом;двигатель с переменной частотой							

Контакты

KLIFTING INDUSTRY CO., LTD.

производитель:

KLIFTING INDUSTRY CO., LTD.

Адрес завода : Workshop No.169 Longxiang Road, Industrial Park, East QiYi Road, LianChi District,
Baoding City, Hebei Province, China

Тел/Факс: 0086-312-679-3605

Почта: sales@klifting.com

Сайт: <https://ru.klifting.com/>

Если нужно дальнейшие информации о системе троллейного шинопровода, свяжитесь по вышеуказанными способом.

Необходимо выбрать подходящая система троллейного шинопровода для соответствующего применения. Использовать неподходящую систему троллейного шинопровода может привести к повреждению имущества или травмам персонала и другим серьезным последствиям .

цель нашей компании:

Постоянно конструировать и обработать продукты , чтобы лучше обслуживать клиентов.